

Qualität: .....

1. Anzahl der Konusbeläge  
je Abmessungen

: ..... Stück

2. Breite

b: ..... mm

3. Höhe

h: ..... mm

4. Dicke des Belages

s: ..... mm

5. Großer Innen  $\varnothing$

d1: ..... mm

6. Kleiner Innen  $\varnothing$

d: ..... mm

7. Großer Außen

D1: ..... mm

8. Kleiner Außen

D: ..... mm

9. Konuswinkel

$\alpha$ : ..... Grad

10. Reibseite

: .....

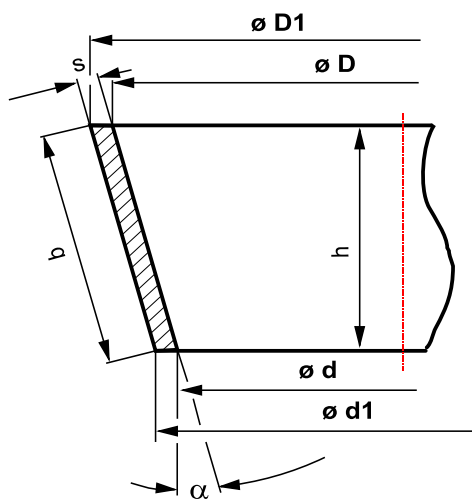

Härte Shore D  $\pm$

**BREMSKERL - REIBBELAGWERKE  
EMMERLING GMBH & CO. KG**



Änderung	Datum	Name	Maßstab ÷	Datei Konusbremsbelag
			<b>Maßaufnahme Konusbremsbelag</b>	
			Bk Zeichn. Nr.	
			Kd Zeichn. Nr.	
Erstellt			Kd Zg. Name	